

K I L O T E C H

Electronic Platform Scale

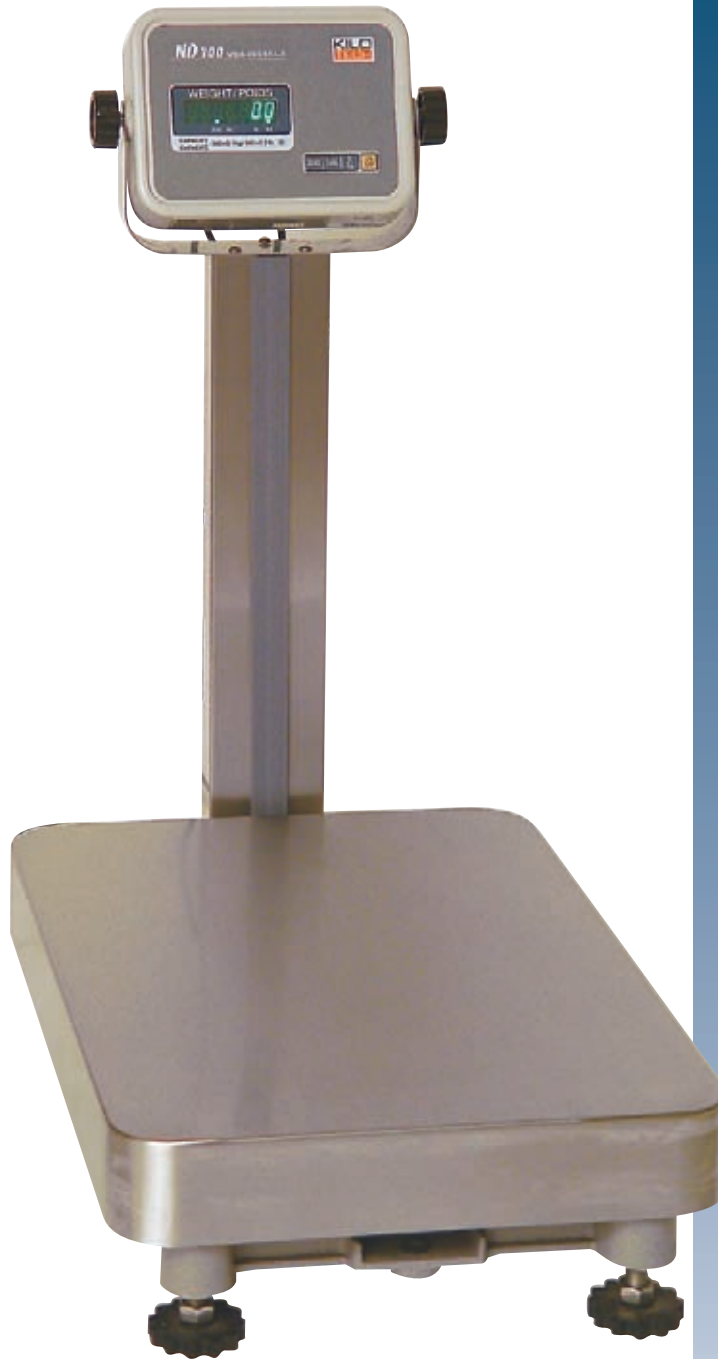

Balance électronique à plateau

Balanza electrónica a bandeja

ND 300

ND 300

ND 300

ND 300

ND 300



**KILO
TECH**

QUALITY MANAGEMENT SYSTEM

QMS-310

SYSTÈME DE GESTION DE LA QUALITÉ

Electronic platform scale

Legal for trade electronic platform scale with Kilotech's built-in quality standards. An every-day workhorse in warehouse or QC areas, shipping/receiving departments, institutional & factory use or wherever parcel checkweighing is required. Switchable to either metric or avoirdupois measurements. Removable stainless steel platform cover for easy clean-ups. Convenient tare feature lets you deduct the weight of the container and providing net weight only. Large, easy to read LED swivel indicator. Indicator can be mounted separately for greater flexibility. Oversized platform allows easy handling and weighing of goods, as well as a wide variety of package sizes. Simple to operate and designed for years of trouble-free maintenance.

Balance électronique à plateau

Une balance électronique à plateau légale pour le commerce respectant les standards de qualité de Kilotech. Robuste pour les entrepôts, contrôle de la qualité, réception/expédition, institutions, industries ou aux points de contrôle de poids. Interchangeable en unités de mesure métrique ou avoirdupois. Plate-forme en acier inoxydable amovible pour un entretien rapide. Enregistrement de tare déduisant le poids du contenant pour une mesure précise du poids net. Voyant DEL large et pivotant facile à lire (peut être monté séparément pour plus de flexibilité). Grande plate-forme pour une vaste variété de produits ou de paquets. Facile d'utilisation et conçue pour des années de service sans problèmes.

Balanza electrónica a bandeja

Una balanza electrónica a bandeja legal para el comercio y concebida con los standards de calidad de Kilotech. Sólida en su construcción, es ideal para depósitos, control de calidad, recepción y envío de encomiendas, instituciones, industrias o puntos de control de peso. Conmutable a unidades de los sistemas métrico y avoirdupois. Plataforma en acero inoxidable móvil que facilita su limpieza. Registro de tara que deduce el peso del contenedor por una medida precisa del peso neto. Amplio indicador LED de fácil lectura y que puede ser montado separadamente, para más flexibilidad. Gran bandeja plataforma que admite variados tamaños de productos y paquetes. De fácil operación y concebida para muchos años de servicio sin problemas.

Features

- ✓ 300kg/600lb
- ✓ Oversized stainless steel platform
- ✓ Bright, easy to read LED display
- ✓ Convenient swivel display
- ✓ Adjustable feet with level indicator to ensure accurate weighing
- ✓ Full tare allows for net weight readings
- ✓ Legal for trade approved by Measurement Canada #AM 4863 rev. 1
- ✓ One year warranty

Caractéristiques

- ✓ 300kg/600lb
- ✓ Très large plateau en acier inoxydable
- ✓ Voyant DEL large facile à lire
- ✓ Écran d'affichage pivotant
- ✓ Pattes ajustables munies d'un indicateur de niveau
- ✓ Mise en mémoire de la tare pour lecture de la pesée nette
- ✓ Certifiée par Mesures Canada (légale pour le commerce) #AM 4863 rev. 1
- ✓ Un an de garantie

Características

- ✓ 300kg/600lb
- ✓ Gran plataforma de acero inoxidable
- ✓ Claro indicador LED de fácil lectura
- ✓ Conveniente indicador
- ✓ Patas ajustables acompañadas con indicador de nivel
- ✓ Tasa completa permite lecturas de peso neto
- ✓ Certificada por Measurement Canadá (legal para comercio) #AM 4863 rev. 1
- ✓ Un año de garantía

Specifications

Item	850134
Capacity	300kg/600lb
Graduations	0.1kg/0.2lb
Operating temperature	-10C~+40C / 14F~104F
Power source	115V, 50-60Hz

Spécifications

Article	850134
Capacité	300kg/600lb
Graduations	0.1kg/0.2lb
Température de service	-10C~+40C / 14F~104F
Alimentation	115V, 50-60Hz

Especificaciones

Artículo	850134
Capacidad	300kg/600lb
Graduación	0.1kg/0.2lb
Temperatura operativa	-10C~+40C / 14F~104F
Alimentación eléctrica	115V, 50-60Hz

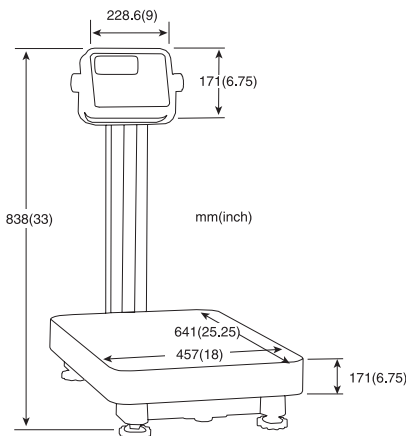

www.thescaleshop.net

1-888-844-2031